

Gépi sorjázás

Kúpsüllyesztő – háromélű – keresztfuratos (nincs rezgésveszély) - rotormaró

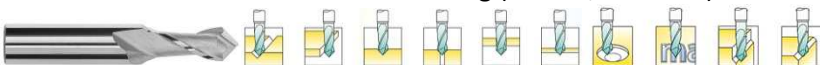

Multi-V többfunkciós szerszám 67 HRC-ig (fúrás 0,1 mm-től)



Bi-Face kétoldalas szögmaró Ø 1 mm-től (67 HRC-ig)



Negyedkörmaró éllégömbölyítéshez R 0,1 mm-től (67 HRC-ig)



Csősorjázó kívül-belül egyszerre Ø 2 mm furattól

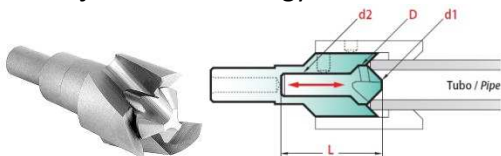

1

Burroway sorjázó a furat elején és végén általános használatra Ø 2 mm-től

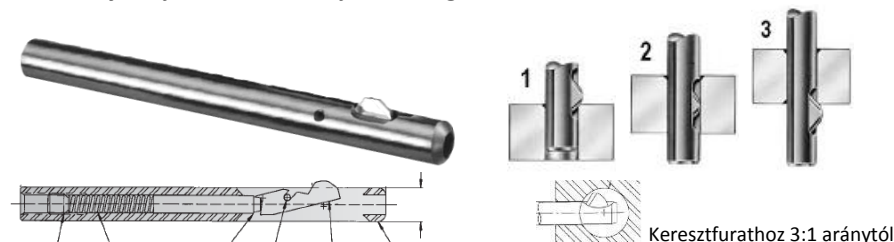

Burr-Off sorjázó a furat elején és végén Ø 1,6 mm-től automatizált gyártáshoz

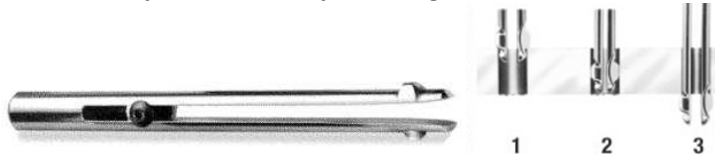

SEDT precíziós sorjázó keményfém pengével Ø 5 mm-től. Keresztfuratokhoz 2:1 aránytól

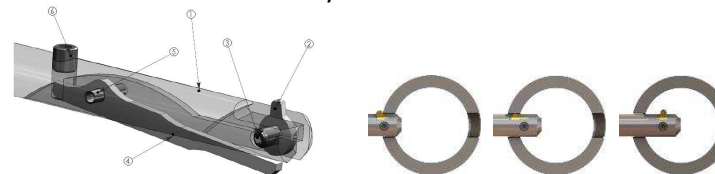

GMO precíziós keményfém sorjázó kis furatokhoz Ø 0,8-7,5 mm



2

Flip-Cut visszasüllyesztő keményfém pengével \varnothing 7 mm-től nagyobb 90° és 45° visszasüllyesztéshez (forgásirány váltással működik)

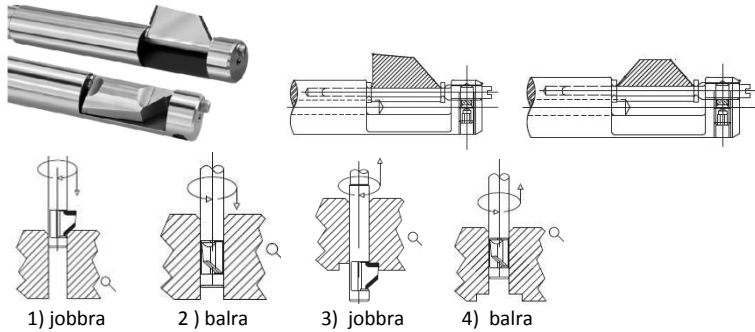

Ellipti-Bur sorjázó ferde furatok, vagy hengerpalástba fúrt keresztfurat elliptikus peremének precíz sorjázásához \varnothing 4-25 mm

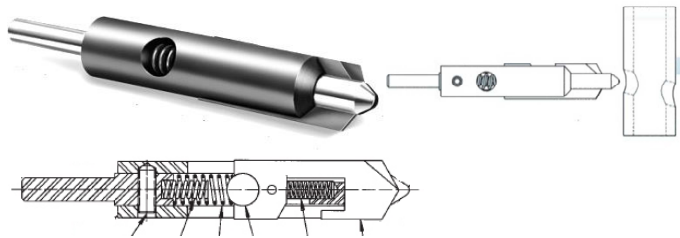

Orbitool sorjázó keményfém maróval keresztfuratokhoz 1:1 aránytól

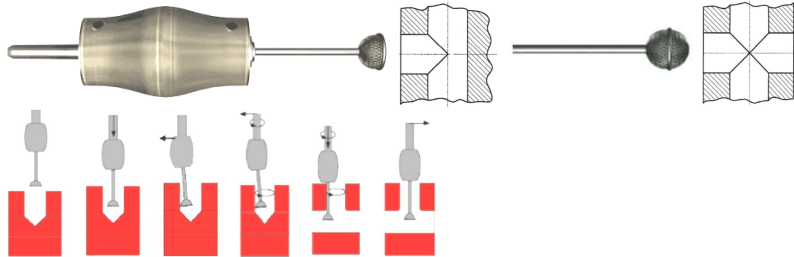

3

Engraflexx rugalmas sorjázófej nem pontosan definiált kontúrok CNC sorjázására

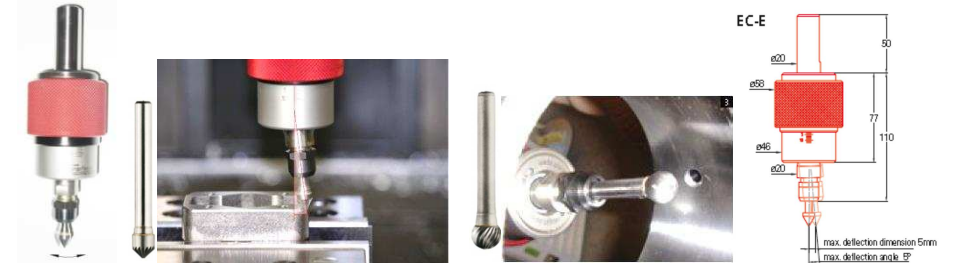

Kerámiaszálás sorjázó külső felületekhez



Kerámiaszálás sorjázó furatokhoz \varnothing 3,5 mm-től



Kerámiaszálás sorjázó keresztfuratokhoz \varnothing 3 mm-től



4